

Compresseur / *Compressor*
Code tension / *Voltage code* : K

TFH4531F

Froid commercial et industriel positif (HP)
Commercial & industrial application (HBP)

220-220V / 50-60Hz - 3~

R22

N° 236JU-K - ind a

Conditions <i>Conditions</i>	fréquence <i>frequency</i>	Prod frigorifique nominale / <i>nominal refrigerating capacity</i>			Puis. sonore <i>Sound level</i>
		Watts	Kcal/h	BTU/h	
Standard	50 Hz	7528	6474	25670	71 dBA
Standard	60 Hz	8840	7602	30144	
Cecomaf	50 Hz	6373			
Cecomaf	60 Hz	7505			

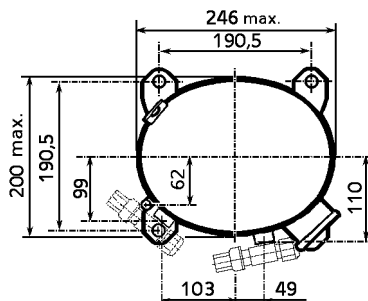
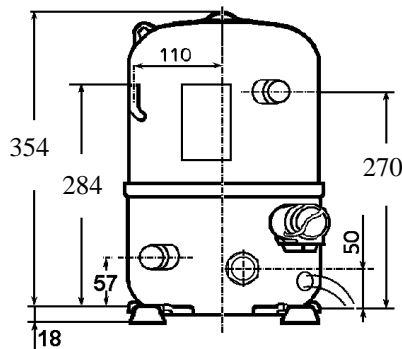

Cylindrée / *Displacement* : 56,65 cm³
Poids net / *Net weight* : 31 Kg
Charge en huile / *Oil charge* : 1480 cm³
Type d'huile / *Oil type* : Minérale / *Mineral*
Détente / *Expansion device* : Capillaire/Détendeur
Capillary/Exp° valve
Refroidissement / *Cooling* : Ventilé / *Forced*

Résistance à 20° C / *Windings resistances at 20° C*
 Phases 1,2,3. / *Phase Nr 1,2,3* : 1,44 Ohms

Intensité / *Current*
 nom. / *Rated current RLA* : 9,3 / 10,4 A
 max. / *Max current* : 12,7 / 15,1 A
 dém. / *Start current LRA* : 52 / 55 A

Ap. Electrique / *Electrical equipment* : TRI

Protecteur / *Overload* : Interne / *Internal*

Le compresseur est livré avec voyant d'huile et réchauffeur de carter.
Compressor is delivered with oil sight glass and crankcase heater.

Pour conduites Ø ext / *For tubing O.D.*

Aspiration <i>Suction</i>	Refoulement <i>Discharge</i>	Charge <i>Process</i>
22,2 (7/8")	12,7 (1/2")	7,9 (5/16")



TFH4531F

Tension K - 220V 50Hz/220V 60Hz

R22

N° 236JU-K Ind a

Température ambiante : 35 °C
 Sous-refroidissement liquide : 8,5 K
 Sortie évap./gaz aspirés : 11 K

— : Courbes à 50 Hz
 - - - : Courbes à 60 Hz

Température de condensation

A: 40 °C
 B: 50 °C
 C: 54,5 °C
 D: 60 °C

